

Information

Power Parts

58605099000

04. 2008

3.211.415



*KTM Sportmotorcycle AG
Stallhofnerstraße 3
A-5230 Mattighofen
www.ktm.com*

KTM **POWERPARTS**

Danke, dass Sie sich für KTM Power Parts entschlossen haben.

Alle unsere Produkte wurden nach den höchsten Standards entwickelt und gefertigt, unter Verwendung der besten verfügbaren Materialien.

KTM Power Parts sind rennerprobt und gewährleisten ultimative Performance.

KTM KANN NICHT VERANTWORTLICH GEMACHT WERDEN FÜR FALSCHES MONTAGE ODER VERWENDUNG DIESES PRODUKTS. Bitte befolgen Sie die Montageanleitung. Wenn bei der Montage Unklarheiten auftreten, wenden Sie sich bitte an eine KTM Fachwerkstätte. Danke.

Thank you for choosing KTM Power Parts!

All of our products are designed and built to the highest standards using the finest materials available.

KTM Power Parts are race proven to offer the ultimate in performance.

KTM WILL NOT BE HELD LIABLE FOR IMPROPER INSTALLATION OR USE OF THIS PRODUCT. Please follow all instructions provided. If you are unsure of any installation procedure, please contact a certified KTM dealer. Thank you.

Grazie per aver deciso di acquistare un prodotto KTM Power Parts.

Tutti i nostri prodotti sono stati sviluppati e realizzati secondo i massimi standard e con l'impiego dei migliori materiali disponibili.

Le KTM Power Parts sono collaudate nelle competizioni ed assicurano altissime prestazioni.

KTM NON PUÒ ESSERE RESA RESPONSABILE PER UN MONTAGGIO O USO IMPROPRIO DI QUESTO PRODOTTO. Per favore osservate le istruzioni nel manuale d'uso. Se dovessero sorgere dei dubbi al montaggio, rivolgetevi ad un'officina specializzata KTM. Grazie.

Nous vous remercions d'avoir choisi KTM Power Parts.

Tous nos produits ont été développés et réalisés selon les plus hauts standards et en utilisant les meilleurs matériaux disponibles.

Les Power Parts de KTM ont fait leurs preuves en compétition et garantissent les meilleures performances.

LA RESPONSABILITÉ DE KTM NE SAURAIT ÊTRE ENGAGÉE EN CAS D'ERREUR DANS LE MONTAGE OU L'UTILISATION DE CE PRODUIT.

Il convient de respecter les instructions de montage.

Si quelque chose n'est pas clair lors du montage, il faut s'adresser à un agent KTM.

Merci.

Gracias por haberse decidido por el Power Parts KTM.

Todos nuestros productos han sido desarrollados y producidos según los estándares más altos utilizando los mejores materiales disponibles.

Las KTM Power Parts están probadas en competencia y garantizan un óptimo rendimiento.

NO SE PUEDE HACER RESPONSABLE A LA KTM POR UN MONTAJE O UN USO INCORRECTO DE ESTE PRODUCTO.

Le rogamos seguir las instrucciones para el montaje.

Si durante el montaje resultan confusiones le rogamos contactar a un taller especializado KTM.

Gracias.

Lieferumfang:
 2x Slipon Enddämpfer
 2x Halteschelle vorne 58605099003
 2x Halteschelle hinten 80005079502
 4x Zugfedern 57305016100
 2x SK.Bundschrabe M6x35 0015060353
 2x SK.Bundschrabe M6x20 0015060203
 4x Unterlagscheibe DIN0125 A 6,4 0125060003
 1x ABE-Zertifikat

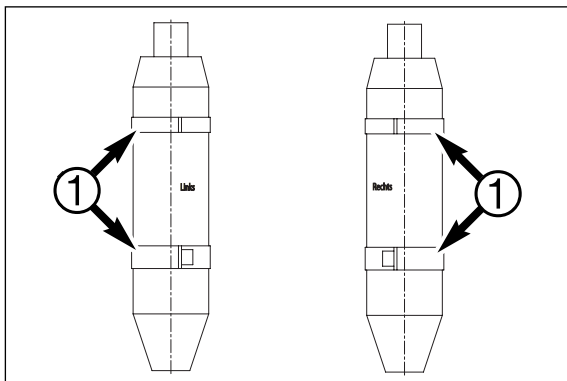

Montage

- Sitzbank und Kotflügel hinten demontieren
- Serienenddämpfer demontieren
- mitgelieferte Halteschellen [1] an Akrapovic Sliponenddämpfern anbringen



- Akrapovic Sliponenddämpfer montieren, mitgelieferte Schrauben [2] verwenden
- Kotflügel und Sitzbank wieder befestigen



Wartung

Der Dämmstoff ist alle 30 Betriebsstunden zu tauschen. (Dämmstoffkit siehe Ersatzteile)

als Ersatzteile erhältlich:

Dämmstoffkit 58605099005
 Reparaturkit (= Dämmstoffkit + Aussenhülle) 58605099007
 Einsatz für Endkappe 58605099002
 Halteschelle vorne 58605099003
 Halteschelle hinten 80005079502
 SK.Bundschrabe M6x35 0015060353
 SK.Bundschrabe M6x20 0015060203
 Unterlagscheibe DIN0125 A 6,4 0125060003
 Zugfeder 57305016100
 Aufkleber 60005099003

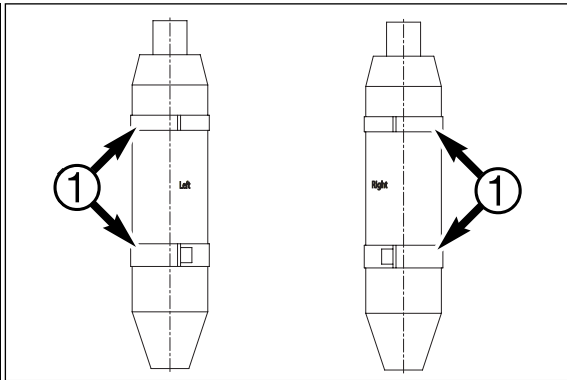
**Scope of supply:**

- 2x Slipon main silencer
- 2x front fastening clamp 58605099003
- 2x rear fastening clamp 80005079502
- 4x tension spring 57305016100
- 2x M6x35 HH collar screw 0015060353
- 2x M6x20 HH collar screw 0015060203
- 4x DIN0125 A 6.4 washer 0125060003
- 1x ABE certificate

Mounting

- Remove the seat and rear fender
- Remove the production main silencer
- Attach the fastening clamps [1] to the Akrapovic Slipon main silencers

- Mount the Akrapovic Slipon main silencer using the screws [2] included in the scope of supply
- Remount the fender and seat

Maintenance

Replace the rock wool every 30 service hours (see spare parts for rock wool kit)

Available spare parts:

- Rock wool kit 58605099005
- Repair kit (= Rock wool kit + outer case) 58605099007
- Insert for end cap 58605099002
- Front fastening clamp 58605099003
- Rear fastening clamp 80005079502
- M6x35 HH collar screw 0015060353
- M6x20 HH collar screw 0015060203
- DIN0125 A 6.4 washer 0125060003
- Tension spring 57305016100
- Sticker 60005099003

Volume della fornitura:
 2x silenziatore Slipon
 2x fascetta anteriore 58605099003
 2x fascetta posteriore 80005079502
 4x molla 57305016100
 2x vite TE flangiata M6x35 0015060353
 2x vite TE flangiata M6x20 0015060203
 4x rondella DIN0125 A 6,4 0125060003
 1x certificato ABE

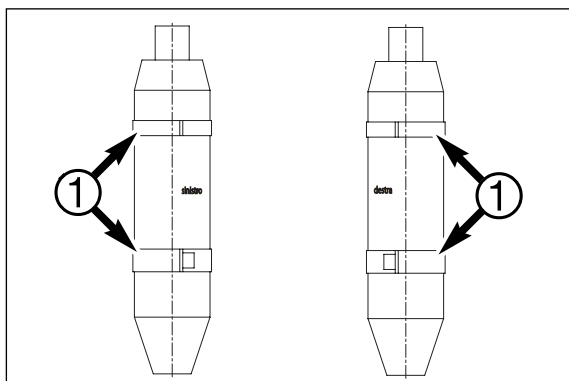

Montaggio

- Smontare la sella ed il parafango posteriore.
- Smontare i silenziatori di serie.
- Applicare le fascette in dotazione [1] sui silenziatori Akrapovic Slip-on.



- Montare i silenziatori Akrapovic Slip-on utilizzando le viti in dotazione [2].
- Rimontare il parafango e la sella.



Manutenzione

Il materiale fonoassorbente deve essere sostituito ogni 30 ore di servizio.
 (Kit materiale fonoassorbente - vedi ricambi)

Ricambi disponibili:

Kit materiale fonoassorbente 58605099005
 Kit riparazione (=materiale fonoassorbente + fodero) 58605099007
 Inserto per fondello 58605099002
 Fascetta anteriore 58605099003
 Fascetta posteriore 80005079502
 Vite TE flangiata M6x35 0015060353
 Vite TE flangiata M6x20 0015060203
 Rondella DIN0125 A 6,4 0125060003
 Molla 57305016100
 Adesivo 60005099003

Kit de livraison:

- 2 pots d'échappement Slipon
- 2 colliers avant 58605099003
- 2 colliers arrière 80005079502
- 4 ressorts 57305016100
- 2 vis six pans M6x35 0015060353
- 2 vis six pans M6x20 0015060203
- 4 rondelles DIN 0125 A 6,4 0125060003
- 1 certificat d'homologation

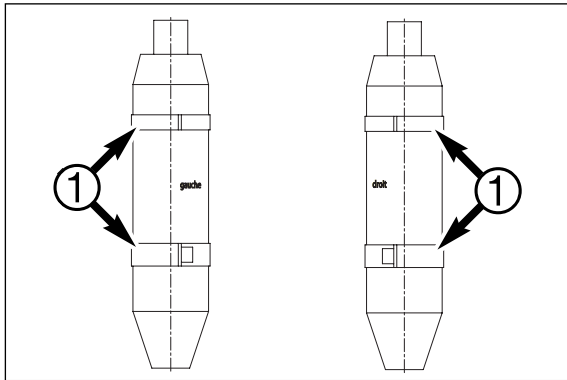

Montage

- Démonter la selle et le garde-boue arrière.
- Démonter le pot d'échappement de série.
- Monter sur le pot Akrapovic Slipon les colliers [1] faisant partie du kit.



- Monter le pot Akrapovic Slipon en utilisant les vis [2] qui sont livrées.
- Remonter le garde-boue et la selle.

Entretien

Il faut changer le bourrage toutes les 30 heures d'utilisation. (Pour les cartouches de bourrage, voir pièces détachées)

Pièces détachées :

- Cartouche de bourrage 58605099005
- Kit réparation (= cartouche de bourrage et enveloppe extérieure) 58605099007
- Pièce montant dans l'embout terminal 58605099002
- Collier avant 58605099003
- Collier arrière 80005079502
- Vis six pans à épaulement M6x35 0015060353
- Vis six pans à épaulement M6x20 0015060203
- Ecrou six pans M8 0934080003
- Rondelle DIN 125 A 6,4 0125060003
- Ressort 57305016100
- Autocollant 60005099003



Volumen de suministro:
 2 silenciadores slipon
 2 abrazaderas de fijación delanteras 58605099003
 2 abrazaderas de fijación traseras 80005079502
 4 muelles de tracción 57305016100
 2 tornillos collar hexagonales M6x35 0015060353
 2 tornillos collar hexagonales M6x20 0015060203
 4 arandelas de apoyo DIN 0125 A 6,4 0125060003
 1 certificado ABE

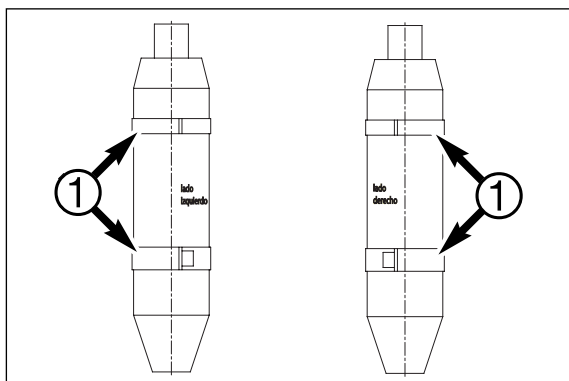

Montaje

- Desmontar el banco de asiento y el guardafangos atrás
- Desmontar el silenciador de serie
- Montar las abrazaderas de fijación suministradas [1] en los silenciadores slipon Akrapovic.



- Montar el silenciador slipon Akrapovic, usar los tornillos suministrados [2]
- Fijar de nuevo el guardafangos y el banco de asiento



Mantenimiento

El material antiacústico se debe cambiar cada 30 horas operacionales. (Juego de material antiacústico, véase piezas de recambio)

Disponibles como piezas de recambio:

Juego de material antiacústico 58605099005
 Juego de reparación (juego de material antiacústico y envoltura externa) 58605099007
 Pieza intercalada para la tapa de escape 58605099002
 Abrazadera de fijación delantera 58605099003
 Abrazadera de fijación trasera 80005079502
 Tornillo collar hexagonal M6x35 0015060353
 Tornillo collar hexagonal M6x20 0015060203
 Arandela de apoyo DIN 0125 A 6,4 0125060003
 Muelle de tracción 57305016100
 Adhesivo 60005099003